

---

## Operating Manual

# SeroSpin

Cytology Centrifuge

구입일자	
Serial No.	
구입처	

# hanil

## 등록상표 안내

한일과학 로고는 한일과학(주)의 등록 상표입니다.

## 의료기기 안내

본 제품은 "체외진단 의료기기" 임.

제품명: 세포용원심분리장치

모델명: SeroSpin

분류번호(등급) :I01030.01(1)

품목 허가(신고) 번호: 체외 제신 20-1799 호

사용목적: 일반적으로 혈액으로부터 혈구, 혈구의 세정 등을 중속 또는 저속에서 원심력으로 분리하는 기기  
제조업자의 상호: 한일과학산업(주)

제조업자의 주소: 경기도 김포시 고촌읍 아라욱로 16 1층(일부), 5층(일부), 지하2층

제조번호와 제조연월 :제조 시 기재

중량 : 2.3 제품정보 참조

포장단위 :!Set

정격전원 및주파수:2.3제품정보참조

전격에 대한 보호형식 및 보호 정도:1급, B형기기

기재사항의 부착방법 :제품 본체의 측면

판매업자의 상호: ( 주) 라빅스

판매업자의 주소: 경기도 김포시 고촌읍 아라욱로 16

- 제품의성능향상을위해제품의규격이나사용설명서의내용이예고없이 변경될수있습니다.
- 사용 설명서의 일부 또는 전부를 허가 없이 복사할 수 없습니다.
- 제품을 구입한 국가 내에서 사용하기를 권장합니다.
- 원심분리기의사용과관련한법과규정을준수해야하며,이와관련한책임은사용자에게있습니다

## CONTENTS

1. 안전을 위한 주의사항	3
1.1 일반 사항	3
1.2 사용 및 보관 조건	4
1.3 안전 라벨	4
1.4 전기 안전 정보	4
2. 제품 구성과 정보	5
2.1 외형정보	5
2.2 구성품	5
2.3 제품정보(specification)	6
3. 조립과 설치	7
3.1 제품 패키징 개방	7
3.2 제품 설치	7
3.3 전원 연결	8
3.4 도어 열기/닫기	8
3.5 로터 장착과 분리	9
3.6 튜브 장착	10
4. 사용방법	11
4.1 조작부(Control Panel) 설명	11
4.2 속도 설정	12
4.3 시간 설정	12
4.4 가속/감속 설정	13
4.5 시간/정지/Short spin 설정	13
4.6 작동 중 설정값 확인	14
4.7 프로그램 저장 및 호출	15
5. 관리	16
5.1 사용자 점검 사항	16
5.2 청소	16
6. 문제 해결	18
6.1 고장신고 전 확인 사항	18
6.2 증상에 따른 대처 방법	19
6.3 비상 도어 열기	20
7. 로터 및 액세서리 정보	21

# 1. 안전을 위한 주의 사항

---

## 1.1 일반 사항

---

본 기기는 체외진단용 의료기기로서 이용하는 절차에 관하여 전문적인 교육과 훈련을 받고 전문 기술을 갖춘 전문가가 사용하여야 합니다.

원심분리기는 고속 회전체를 이용하기 때문에 위험요소를 내포하고 있습니다.

안전을 위한 주의 사항은 사용 중 우려되는 위험으로부터 인명 손상, 제품 파손 및 고장을 방지하기 위한 내용입니다.

본 설명서에 기재된 모든 안전 조치를 지켜 주시기 바랍니다.

- 원심분리기는 평평한 곳에 수평을 맞춰 설치되어야 합니다.  
축이 기울어진 상태로 작동할 경우 진동이 크게 발생하거나 기기의 파손이 일어날 수 있습니다.
- 원심분리기를 전원과 연결하기 전에 사용할 전압을 확인하십시오.  
잘못된 전압으로 연결하여 사용한다면 기기 손상 및 인명 손상을 입게 됩니다.
- 한일과학(주)에서 제공하는 로터 및 권장하는 부품과 액세서리만을 사용하십시오.  
권장하지 않은 부품과 액세서리를 사용할 경우에 발생하는 기기의 손상이나 사고에 대해서는 책임을 지지 않습니다.
- 시료는 반드시 원심분리기용 전용튜브를 이용해야 하며, 튜브의 최대 xg값 이하에서 사용하여야 합니다.
- 위험한 물질(병원성, 독성, 방사성 물질 등)을 원심 분리할 경우 물질에 대한 물성에 충분히 파악하고 필요한 안전 조치를 하여야 합니다.
- 병원성, 독성, 방사성 물질 등으로 원심분리기가 오염되었을 경우 오염 물질은 철저히 제거하고 통풍 또는 격리 등의 필요한 조치를 반드시 하여야 합니다.
- 휘발성, 폭발성 증기를 발생할 수 있는 물질은 원심 분리를 할 수 없습니다.
- 로터는 강산, 강염기 등의 세척액이나 세슘/은/염과 접촉하면 화학반응을 일으켜 부식이 시작되므로 주의하여야 합니다.
- 기기 사용 전에 로터 챔버는 항상 건조한 상태를 유지해야 합니다.
- 허용된 회전 속도 이상으로 로터의 운전을 금지합니다.  
회전 허용 기준 이상의 원심력을 로터가 받게된다면 로터 변형 및 파손이 발생합니다.
- 원심 분리 동작 전 시료의 밸런스 작업을 반드시 하여야 합니다.
- 회전 중인 로터에 손을 대거나 이동하는 행위를 금지합니다.
- 로터는 회전축에 정확히 고정되어야 하며 로터 lid와 함께 사용하는 로터는 lid를 확실히 체결하고 사용하여야 합니다.  
회전 중 lid가 이탈되면 제품과 샘플에 큰 손상이 초래될 수 있습니다.
- 환기구가 막히지 않도록 주의하여야 합니다.
- 기기의 구멍에 어떤 물체도 넣지 마십시오.
- 공구를 이용하여 lid나 보호대를 절대로 떼어내지 마십시오.
- 수리를 요청할 경우 사용자는 오염물질을 사전에 제거하여야 합니다.
- 제품/보수 사항은 반드시 한일과학(주) 또는 (주)라벨스에서 인정한 기술자가 수행하여야 합니다.
- 제품 수리는 제품 구입처에 문의 하십시오.
- IEC61010-2-020 기준에 따라 작동시 원심분리기 주변의 안전거리(30cm)는 준수하여 원활한 기기 작동을 위한 통풍과 사용자 및 주변 환경의 안전을 보존할 수 있어야 합니다.
- 사용후에는 전원스위치를 꺼주십시오.
- 기기 세척 전 혹은 장시간 사용을 하지 않을시에는 전원코드를 콘센트에서 분리해 보관하여 주십시오.

# 1. 안전을 위한 주의 사항

## 1.2 사용 및 보관 조건

### 사용 조건

실온 5°C ~ 40°C 이내에서 사용 권장  
최대 상대 습도: 30% ~ 85%  
기압: 500 ~ 1060 hpa

### 보관 조건

주변온도: -10°C ~ 40°C  
상대습도: 10% ~ 90%  
기압: 500 ~ 1060 hpa

## 1.3 안전 라벨



- 튜브 밸런스 확인
- 리드 체결 확인
- Lid 닫힘 주의



위험 및 경고를 나타내는 주의 표시



감전 위험 주위 표시



접지 표시

## 1.4 전기 안전 정보

1. 본체 구매 시 제공되는 전원 케이블만 사용하여 주십시오.
2. 전원 케이블은 접지식 콘센트에 꽂아 주십시오.
  - 콘센트가 접지식인지 확인할 경우에는 전기 전문 기사 또는 한일과학 기술지원팀에게 문의하여 주십시오.
3. 확장 코드(멀티탭)는 사용을 금지합니다.
4. 전원 케이블이 밟히지 않도록 기기를 설치하여 주십시오.
5. 전원 케이블 위에 물건을 올려 놓지 말아 주십시오.
6. 다음과 같은 상황이 발생하면 기기의 전원을 즉시 끄고 전원 콘센트에서 전원 케이블을 뽑은 후 한일과학 기술지원팀에 문의하시기 바랍니다.
  - 기기에서 이상한 소음이나 냄새가 나는 경우
  - 전원 코드가 손상되거나 마모된 경우
  - 기기에 액체를 쏟은 경우
  - 기기에 물이 들어간 경우
  - 기기의 일부가 손상된 경우

## 2.제품 구성과 정보

---

### 2.1 외형정보

---

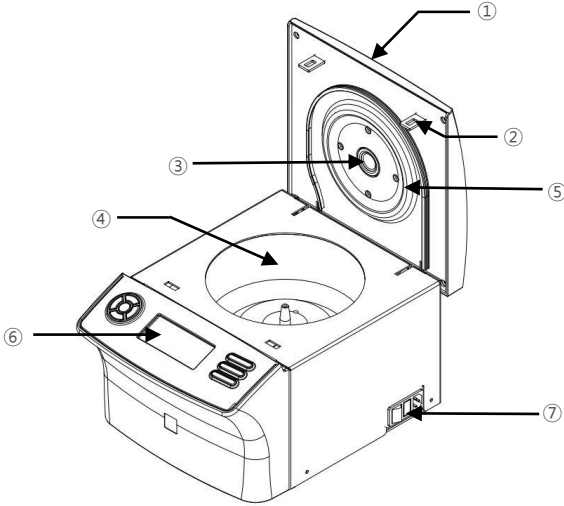

- ① 리드 : 내부 챔버를 보호하고, 위험시 로터가 밖으로 이탈되는것을 방지합니다.
- ② 잠금고리 : 도어의 닫힘 상태를 유지하기 위한 부위입니다.
- ③ RPM 확인창 : 디지털 속도계 등으로 로터 속도를 측정할 수 있는 부위입니다.
- ④ 챔버 : 로터가 장착이 되어 회전할 수 있는 공간입니다.
- ⑤ 도어패킹 : 로터 회전시 도어 부분을 밀폐하여 효과적으로 공기를 순환시켜주는 패킹입니다.
- ⑥ 조작부 : 시간, 속도설정 등을 위한 조작부입니다.
- ⑦ 전원스위치 : 전원 연결 후 ON/OFF를 위한 스위치입니다.

### 2.2 구성품

---

- ① SeroSpin 본체
- ② 전원케이블
- ③ 사용 설명서 및 제품 보증서
- ④ 로터

## 2.제품 구성과 정보

---

### 2.3 제품정보(Specifications)

---

Max. RPM	3,400 rpm
Max. RCF	1,118 xg
Max. Capacity	12 x5 ml tube
ACC/DEC ramps	5/6 steps
Acc. time to max. speed	14 / 38 sec
Dec. time from max. speed	13 / 37 sec
Time control	< 100 min, pulse, continuous
Program Memory	10
Noise level	<60 dB
Imbalance cutoff	Yes
Dimension(WxDxH)	293 x 380 x 242 mm
Weight without rotor	15 kg
Power requirement	240 VA
Power input	220VAC, 60 Hz
Cat. No.	SE

## 3. 조립과 설치

### 3.1 제품 패키징 개봉



**잠깐!**

- 제품이 도착하면 포장에 손상이 있는지를 세심히 살펴보시기 바랍니다.
- 손상이 있으면 즉시 한일과학(주)으로 통보하여 주시기 바랍니다.
- 연락처는 사용자 설명서 하단과 제품 겉면에 부착된 라벨에 표기되어 있습니다.

1. 원심분리기 구입 후 포장된 상자를 열고 구성품 항목을 확인하세요.  
▶ 구성품을 참조하여 각 모델에 따른 구성품 목록을 확인하시기 바랍니다.

### 3.2 제품 설치



**잠깐!**

- 단단하고 평탄한 지면 위에 설치 : 원심분리기는 단단하고 평탄한 바닥 위에 설치하여야 합니다. 경사진 장소에 설치하는 경우에는 회전축과 지면이 경사진 상태에서 회전하기 때문에 로터의 무거운 중량에 의해 축이 휠 가능성이 있습니다
- 원활한 공기 순환 : 공기의 원활한 순환을 위하여 기기 양쪽과 뒤쪽에 각 30cm 공간을 두어 설치하여야 합니다. 특히 케이스에 있는 공기 흡입구가 천으로 덮히거나 다른 기기로 인해 막히게 되면 공기 순환이 어려워지고 기기가 과열될 수 있습니다. 또한 먼지가 많이 발생하는 장소를 피하여 기기를 설치합니다.
- 온도, 습도 : 적절한 온도, 습도가 유지되어야 합니다. 원심분리기는 고도의 전자 제어 장치에 의해 작동되므로 온도나 습도 등의 외부환경에 영향을 받습니다. 직사광선이나 난방기구 근처에 설치하지 마십시오. 적절한 온도와 습도가 유지되어야 합니다
- 부식성 가스가 발생하지 않는 장소 : 부식성 가스가 발생하지 않는 장소에 기기를 설치 하십시오. 아황산 가스, 염소 가스 등이 기기와 접촉하면 로터와 축에 부식이 발생하고 각종 금속 부분의 손상이 발생할 수 있습니다.
- 설치 시 수평잡기 : 기기의 축이 지면에 수직이 되도록 수평작업을 하여야 합니다. 설치 시, 수평계를 이용하여 수평을 맞춰주시기 바랍니다.

1. 단단하고 평평한 곳에 원심분리기 본체를 설치하세요.  
▶ 설치 시, 수평계를 이용하여 반드시 본체 수평을 맞춰 주시기 바랍니다.



## 3. 조립과 설치

---

### 3.3 전원 연결

---



**잠깐!**

- 전원 연결 전 제품라벨에 표시된 정격전압을 확인하시기 바랍니다.
- 사용 중인 전원이 제품의 정격전압에 맞는지를 확인할 경우에는 현지 전력 공급회사 또는 라벨스 고객센터팀에 문의하시기 바랍니다.
- 접지 단자가 없는 콘센트나 멀티 콘센트에는 절대로 연결 하지 마십시오.

1. 전원 케이블을 제품 우측 하단에 위치한 전원 소켓에 연결하고 전원 플러그를 콘센트에 연결하십시오.
2. 본체 우측 하단에 위치한 전원 스위치 버튼 [ON/OFF]을 ON방향[ON]으로 올려주십시오.  
▶ 초기 전원 투입 시 비프음이 들리지 않으면 문제가 있는 제품이므로 구입처에 문의 하시기 바랍니다.

### 3.4 도어 열기/닫기

---



**잠깐!**

- 도어 닫은 후 도어의 닫힘 상태를 반드시 확인해야 합니다.
- 도어를 완전히 닫은 후, 작동을 시작해야 합니다.
- 작동 중에는 도어가 열리지 않습니다.

#### 도어 열기

1. 도어가 닫힌 상태에서 Door 버튼()을 누르십시오.

#### 도어 닫기

1. 도어를 닫을 때에는 양손을 도어에 얹고 가볍게 힘을 주어 닫아주십시오.

## 3.조립과 설치

---

### 3.5 로터 장착과 분리

---



잠깐!

- 한일과학 또는 라벨스에서 권장한 로터만을 사용하시기 바랍니다.
- 눈에 보이는 부식 또는 기계적 결함이 있는 로터와 버켓 및 어댑터는 사용하지 마십시오.

로터를 분리하거나 교체하는 경우 아래의 순서로 실행해 주십시오.

- ① 로터를 장착하기 전, 챔버 내부와 모터 축 및 로터의 이물질과 수분을 제거하십시오.  
▶ 로터를 장착할 때, 로터와 모터 축의 온도는 상온(10~30°C)이어야 합니다.
- ② 장착을 원하는 로터를 모터축에 맞게 삽입하십시오.
- ③ 로터 분리를 원할 때, 로터 중앙의 핸들을 잡고 수직으로 들어올려 주십시오.

# 3.조립과 설치

## 3.6 튜브 장착



잠깐!

- 튜브별 최대 RCF 값을 확인후 허용 기준 이상을 사용하지 마십시오.
- 시료는 동일량으로 정확하게 측정하여 각각의 튜브에 담은 후, 튜브는 서로 대칭이 되도록 배열하여 로터에 삽입해야 합니다. 이때 대칭되는 시료의 용량이 다르면 로터가 회전할 때 심한 진동 또는 로터와 모터 회전축에 심각한 손상을 가하게 됩니다.
- 시료가 들어간 튜브들의 중량 차이를 최소화 하기 위해 저울을 이용한 밸러싱 작업이 선행되어야 합니다.
- 튜브 수량이 같아도 위치에 따라 비대칭 형태가 되기 때문에 서로 마주보는 홀에 튜브를 삽입할때는 위치도 확인하여야 합니다. 튜브의 수량상 대칭이 되지 않는다면 새로운 튜브를 이용하여 다른 튜브와 동일한 무게로 균형이 되도록 삽입해야 합니다.

1. 튜브를 넣기 전에는 로터 홀이나 bucket 내부에 이물질이나 수분이 없는지 확인하십시오.  
▶ 이물질이나 수분이 있다면 마른 헝겊으로 반드시 제거하십시오.
2. 튜브는 반드시 대칭으로 배치하여 장착해야 합니다.  
▶ 시료가 채워진 튜브의 무게 차이는 없어야 하며, 밀도도 대칭으로 균등하게 배치되어야 합니다.  
▶ 반드시 원심분리기 전용 튜브를 사용해야 하며, tube별 Max. RCF 값을 확인 후 허용 기준 이상으로 사용하지 마십시오.

올바른 튜브 배치

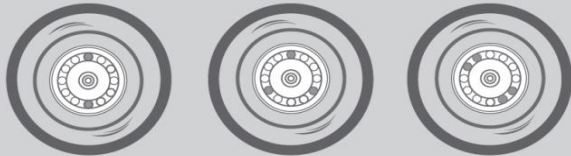

잘못된 튜브 배치



# 4. 사용방법

## 4.1 조작부(Control Panel) 설명











번호	버튼 설명	기능
①	 Display	설정정보, 운전상태를 디스플레이에서 볼 수 있습니다.
②	 Up	방향키의 위쪽 버튼으로 프로그램 선택 및 설정값을 높여줄 때 사용합니다.
③	 Left	방향키의 좌·우 버튼으로 설정 메뉴를 선택할 수 있습니다.
④	 Right	
⑤	 Down	방향키의 아래쪽 버튼으로 프로그램 선택 및 설정값을 낮춰줄 때 사용합니다.
⑥	 Enter	다양한 프로그램의 메뉴를 설정 할 수 있습니다.
⑦	 Call/Save	사용자가 필요에 의해 저장되어 있는 프로그램 목록을 호출/저장할 수 있습니다.
⑧	 Door	도어 키를 누르면 정지 상태에서 도어가 열립니다.
⑨	 Start/Stop/Short	로터의 회전을 시작, 정지, 순간 회전할 때 사용합니다.

## 4. 사용방법

---









### 4.2 속도 설정

---

1. Setup/Enter (  ) 버튼을 눌러 주십시오.
  - ▶ 디스플레이 화면에서 RPM 숫자가 점멸합니다.
2. 좌 (  ), 우 (  ) 버튼을 눌러 RPM 또는 RCF 모드로 변경하십시오.
  - ▶ RPM 모드 : 디스플레이 화면에서 rpm 점등
  - ▶ RCF 모드 : 디스플레이 화면에서 xg 점등
3. 증 (  ) 또는 감 (  ) 버튼을 눌러 설정 값을 입력하십시오.
  - ▶ RPM/RCF 설정 단위 : 10rpm/10xg 증감
  - ▶ 증 (  ) 또는 감 (  ) 버튼을 길게 누르면 RPM/RCF는 100rpm/100xg 단위로 증감
4. 설정값을 저장하기 위하여 Setup/Enter 버튼을 눌러 주십시오.
  - ▶ Setup/Enter (  ) 버튼 누름 → 속도 설정값 저장

### 4.3 시간 설정

---

1. Setup/Enter (  ) 버튼을 눌러 주십시오.
  - ▶ 디스플레이 화면에서 RPM 숫자가 점멸합니다.
2. 좌 (  ), 우 (  ) 버튼을 눌러 Time 설정 모드(분 또는 초)로 변경하십시오.
  - ▶ 분 설정 모드 : 디스플레이 화면에서 00' 점멸
  - ▶ 초 설정 모드 : 디스플레이 화면에서 00" 점멸
3. 증 (  ) 또는 감 (  ) 버튼을 눌러 설정 값을 입력하십시오.
  - ▶ 분 설정 범위: 0~99분
  - ▶ 초 설정 범위: 0~59초
  - ▶ 증 (  ) 또는 감 (  ) 버튼을 길게 누르면 분 또는 초의 설정 값이 빠르게 변합니다.
  - ▶ 0분 00초를 설정 연속 동작모드
4. 설정값을 저장하기 위하여 Setup/Enter 버튼을 눌러 주십시오.
  - ▶ Setup/Enter (  ) 버튼 누름 → Time 설정값 저장

## 4. 사용방법



---

### 4.4 가속/감속 설정

---



1. Setup/Enter () 버튼을 눌러 주십시오.

▶ 디스플레이 화면에서 RPM 숫자가 점멸합니다.

2. 좌 () , 우 () 버튼을 눌러 가속/감속 설정 모드(accel 또는 decel)로 변경하십시오.

▶ 가속 설정 모드 : 디스플레이 화면에서 accel 숫자 점멸

▶ 감속 설정 모드 : 디스플레이 화면에서 decel 숫자 점멸

3. 증 () 또는 감 () 버튼을 눌러 설정 값을 입력하십시오.



▶ 가속/감속 설정 단위: 1단위

▶ 가속/감속 설정 범위: 1~5/0~5 단계

▶ accel 설정 값 숫자 커질수록 가속 속도가 빨라 지며, 숫자가 작아지면 가속 속도가 느려집니다.

▶ decel 설정 값 숫자 커질수록 감속 속도가 빨라 지며, 숫자가 작아지면 감속 속도가 느려집니다.

▶ decel 설정값 0은 자연감속 입니다.

▶ 증 () 또는 감 () 버튼을 길게 누르면 가속 또는 감속의 설정 값이 빠르게 변합니다.

4. 설정 값을 저장하기 위하여 Setup/Enter () 버튼을 눌러 주십시오.

▶ Setup/Enter () 버튼 누름 → 설정값 저장

### 4.5 시작/정지/Short spin 설정

---

#### 시작 하기

1. 설정 값 입력을 마친 후, Start/Stop () 버튼을 눌러 주십시오.

▶ Start/Stop () 버튼 누름 → 비프음 발생과 함께 동작 시작

▶ 커버가 완전히 닫히지 않은 경우 Start 버튼을 누르면 경고음(비프음)이 발생

▶ 설정된 작동시간이 끝나면 비프음이 발생하고 감속되어 정지합니다.

#### 정지 하기

1. 동작 중 정지를 원한다면 Start/Stop () 버튼을 눌러 주십시오.

▶ Start/Stop () 버튼 누름 → 비프음 발생과 함께 동작 정지

▶ 제품 작동 중 커버가 열리면 비프음이 발생하고 감속되어 정지합니다.

## 4. 사용방법

---

### Short spin

최고 RPM 도달 후 감속하여 정지하는 기능입니다.  
이때 가속, 감속 단계는 설정된 값을 따릅니다.

1. Short 작동 시 원하는 가속, 감속 단계를 설정하세요.

▶ [4.4 가속/감속 설정 참고]

2. Short 버튼을 2초 이상 길게 눌러주세요.

▶ Short 버튼 입력을 중지하면, 최고 RPM 도달 후 감속합니다.

## 4.6 작동 중 설정값 확인

---

원심분리 시작 후 좌 (  ) 버튼을 눌러 설정값을 확인할 수 있습니다.





## 4. 사용방법

---



### 4.7 프로그램 저장 및 호출

---

#### 프로그램 저장하기

1. 프로그램 저장을 원하는 속도, 시간, 가속, 감속 설정 값을 입력하여 주십시오.
2. Call/Save (  ) 버튼을 눌러 주십시오.  
▶ 프로그램 저장은 0~9 까지 10개를 설정할 수 있습니다.
3. 증 (  ) 또는 감 (  ) 버튼을 눌러 프로그램 번호를 입력하여 주십시오.
4. 원하는 프로그램 번호를 선택 후, Setup/Enter (  ) 버튼을 눌러 프로그램을 저장하여 주십시오.

#### 프로그램 호출하기

1. Call/Save (  ) 버튼을 눌러 주십시오.
2. 호출을 원하는 프로그램 번호를 증 (  ) 또는 감 (  ) 버튼을 눌러 입력하여 주십시오.
3. 호출 프로그램 번호를 선택 후, Setup/Enter (  ) 버튼을 눌러 프로그램을 호출하여 주십시오.



# 5.관리

---

## 5.1 사용자 점검 사항

---

다음을 점검하십시오.

1. 축 허브의 연결부위가 분리되었거나 구부러졌는지 육안으로 확인하십시오.
2. 수동으로 축을 돌렸을 때, 축에서 소음이 나거나 부드럽게 회전되는지를 확인하십시오.
3. 로터가 갈라졌는지, 연결 부위가 깨끗한지, 마모된 부위는 없는지 육안으로 확인하십시오.
4. 시간을 10분으로 설정하고 스톱워치를 이용하여 시간이 정확한지 확인하십시오.
5. 같은 규격(약 폭 2cm x 길이 15cm)의 종이 4장을 준비하여 도어가 열린 상태에서 챔버 상부의 고무 재질의 도어 패키징에 동일간격으로 놓은 후, 도어를 닫으십시오. 도어가 완전히 밀폐되었다면, 종이를 당길 때 마찰이 일어나 자연스럽게 당겨지지 않습니다

## 5.2 청소

---

청소를 실시하기 전에 반드시 콘센트에서 플러그를 빼내어 주십시오.

### 기기

1. 기기의 외부 손질은 부드럽고 마른 헝겊으로 해야 합니다.  
외부가 오염되었을 경우에는 부드러운 헝겊에 비눗물을 묻혀서 세척해야 합니다.  
그 다음 다시 마른 헝겊으로 닦아 주도록 하여 물기가 남아 있지 않게 하십시오.
2. 알코올, 벤젠, 벤졸, 신나 등의 화학제는 기기에 손상을 가할 수 있으므로 사용하지 마십시오.  
품질이 좋은 중성세제를 수건에 적셔서 닦아 주십시오.
3. 기기의 이동이나 외관의 손질을 하는 중에 표면에 흠이 생기지 않도록 주의를 하십시오.  
표면에 흠이 생길 수 있는 금속 수세미 같은 것은 사용하지 마십시오.  
표면에 흠이 생기면 녹이 생길 가능성이 있습니다.
4. 만일 사용 후에 물기가 있는 상태로 오래 방치하여 녹이 생긴 경우라면 중성 세제로 녹을 없애고 마른 헝겊으로 닦아 주십시오.

### 챔버

1. 사용 후에는 중성 세제로 닦고 부드러운 천으로 물기가 남지 않게 닦아 항상 챔버 안을 건조하게 유지 하십시오.

## 5.관리

---

### 로터

1. 튜브에서 용액이 흘러나와 로터에 묻은 경우에는 즉시 따뜻한 물을 묻힌 부드러운 천으로 닦아 주십시오. 이 때 특수 처리된 로터 표면에 흠이 생기지 않도록 주의 하십시오.
2. 로터의 좁은 홈과 같은 곳은 주의하여 건조하여 주십시오. 가정에서 쓰는 헤어 드라이어를 이용하여 건조시키면 더욱 효과적입니다.
3. 로터는 깨끗하고 건조한 곳에서 보관하십시오. 특히 앵글 로터는 뚜껑을 분리하고 본체를 뒤집어서 보관하십시오.

### 폐기 처리 안내

본 제품은 가정용으로 폐기 될 수 없으며, 자국 내의 폐기물 관련 법규에 따라 행하여 주십시오.

## 6.문제 해결

고장이 발생하였을 경우에는 기기 측면의 라벨에서 일련 번호를 확인한 후, 서비스 센터팀에 수리를 의뢰하십시오.

### 6.1 고장신고 전 확인 사항

원심분리기에 이상이 생겼을 경우에는 서비스 센터에 의뢰하기 전에 아래사항을 먼저 확인하여 주세요.

증상	확인 사항
전원이 들어오지 않아요.	[3.3 전원연결]을 참조하여 전원플러그가 빠져 있는지 콘센트 접지 부위를 확인하고 전원스위치의 ON/OFF 버튼 위치를 확인하십시오.
작동하지 않습니다.	도어가 닫혀 있지 않을 경우 동작하지 않습니다. [3.4 도어 열기/닫기]를 참조하여 도어 상태를 확인하고 도어를 잘 닫아주십시오.
도어가 열리지 않아요.	전원 공급이 중단되었을 때에는 [3.3 전원연결]을 참조하여 전원 콘센트 접지를 확인하고 전원을 공급하십시오. 단시간에 해결되지 않으면 샘플 보호를 위해 [6.3 비상 도어 열기]를 참조하여 도어를 수동으로 열어주십시오.
도어가 닫히지 않아요.	도어 걸쇠 부위에 이물질이 있는지 확인해 주시고, 있을 경우 이물질을 제거하고 도어를 닫아주십시오.
작동 중에 진동과 소음이 나타나요.	본체 설치 위치가 불안정 하면 본체의 수평과 고정여부를 확인하고, 평평한 곳에 수평을 맞춰 다시 설치하십시오.
	로터 장착상태가 불량한 경우 로터 탈착 후, 로터 외관을 확인하고 파손된 부위가 있다면 즉시 로터를 폐기하십시오. 또한 장착 방법이 잘못되었다면 [3.6 튜브 장착] 또는 [3.5 로터 장착과 분리]를 참조하여 로터를 정확하게 장착하십시오.
	튜브 삽입이 비대칭이거나 무게가 맞지 않는 경우에는 [3.6 튜브 장착]을 참조하여 튜브 무게를 확인하고 대칭적으로 삽입하십시오.

# 6.문제 해결

## 6.2 증상에 따른 대처 방법

Error 코드	에러메시지	예상 원인 및 해결책
E1	imbalance error	- 임발런스(불균형) 센서 불량이거나 불균형에 의해 센서가 감지되어 발생 합니다. - 정지 후 리드를 개방 한 후 로터 & 벅킷이 제대로 장착되었는지, 밸런스가 맞춰져 있는 지 확인합니다. - 위 사항 확인 후 동일 메시지가 나타나면 한일과학 서비스개선팀으로 연락주십시오.
E2	over speed error	- 설정 rpm보다 최대 1000rpm 이상 감지되어 발생합니다. - 정지 후 비상 리드 오픈을 하여 시료를 제거합니다. - 원심분리기 전원을 제거한 후, 한일과학 서비스개선팀으로 연락주십시오.
E3	Motor overheat	- 모터의 과부하나 온도센서 혹은 모터 팬 구동상 문제로 모터 온도가 상승하여 발생합니다. - 제품의 전원 플러그를 제거한 후 30~1시간 방치 후 기기 재실행 합니다. - 장비를 재 실행한 후 동일 에러 메시지가 나타나면 정지 후 비상 리드 오픈을 통해 시료를 제거한 후, 한일과학 서비스개선팀으로 연락주십시오.
E4	Motor error	- 장비를 재실행한 후 동일 메시지가 발생하면 한일과학 서비스개선팀으로 연락주십시오.
E5	Lid open(Operating)	- 동작 중 리드 잠금 장치가 열렸거나, Sensor 불량으로 인해 발생합니다. - 또는 동작 중 강제 리드 Open시 발생합니다. - 원심분리기 전원 플러그를 제거한 후 서비스 센터에 연락 주십시오.
E7	System error	- 제어부의 시스템의 오류시 발생합니다. - 한일과학 서비스개선팀으로 연락 주십시오..
E11	Motor tempereture sensor error !	- 모터 온도 센서 측정 오류 혹은 센서 불량이 발생하였습니다. - 한일과학 서비스개선팀으로 연락주십시오.
E12	High voltage error	- 과전압에 의한 제어부 부품 파손 혹은 입력 전원이 높을 시 발생합니다. - 한일과학 서비스개선팀으로 연락주십시오.
E13	Low voltage error	- 과전압에 의한 제어부 부품 파손 혹은 입력 전원이 낮을 시 발생합니다. - 입력 전압을 점검 한 후 동일 에러 메시지가 발생되면 한일과학 서비스개선팀으로 연락주십시오.
E15	RPM Sensing error	- RPM Sensor 이상으로 인하여 발생하였습니다. - 한일과학 서비스개선팀으로 연락주십시오.
E17	통신 에러	- Main과 io board간 혹은 Display와 IO Board간 통신 두절시 발생 합니다. - MAIN~Display 또는 Main~io board간 연결 케이블 상태를 점검 한 후, 이상이 없을시 전원을 다시 on하여 확인 후 동일 에러 메시지가 나타나면 한일과학에 연락 바랍니다.
E20	Lid_1_sensor error	- Lid-1 Sensor가 인식되지 않을때 발생 합니다. - 한일과학 서비스개선팀으로 연락 바랍니다.
E21	Motor_C_sensor error	- Motor Close Sensor가 인식되지 않을때 발생 합니다. - 한일과학 서비스개선팀으로 연락 바랍니다.
E22	Motor-O_sensor error	- Motor Open Sensor가 인식되지 않을때 발생 합니다. - 한일과학 서비스개선팀으로 연락 바랍니다.

이외 에러코드나 위 방법으로도 해결이 되지 않을 시 한일과학 서비스개선팀으로 연락주십시오.

## 6.문제 해결

---

### 6.3 비상 도어 열기

---

정전 등의 이유로 도어가 닫혀있을 경우 수동으로 도어를 열 수 있습니다.

- 1.주전원 스위치를 끄십시오. 로터가 정지할 때까지 기다리십시오.
- 2.기기의 왼쪽 옆면에 있는 비상 도어 열림 홀을 확인합니다.
- 3.렌치를 비상 도어 열림 홀에 넣어 시계방향으로 돌려 줍니다.

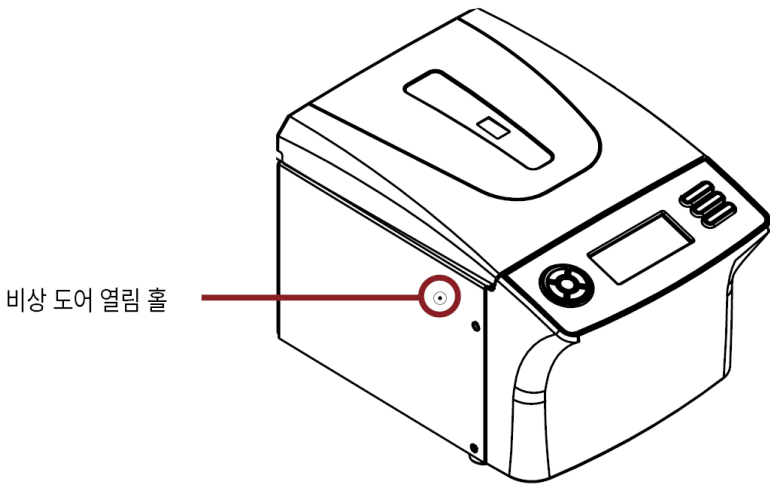

## 7. 로터 및 액세서리 정보

---

### 7.1 로터 사양표

---

Rotor	Capacity	Max. RPM	Max. RCF
A-sero-12(A) A-sero-12(B) Incl. a spring holder	12 x 5 ml tube	3,400 rpm	1,118 xg

# 제품보증서

## ■ 무상 서비스

본 제품의 무상 보증 기간은 구입일로부터 2년입니다.

본 제품의 보증기간 내에 발생하는 제품의 결함은 소비자 피해 보상 기준을 근거로 합니다.

피해 유형	보증 기준	
	보증 기간 내	보증기간 후 (부품보유기간2년)
구입 후 1개월 이내 정상적으로 사용하였을 때, 발생한 하자로 중요한 수리가 필요한 경우	제품 교환	
정상적으로 사용하였을 때 발생하는 성능 또는 기능상 문제로 - 하자가 발생한 경우	무상 수리	유상 수리
- 수리가 불가능한 경우	제품 교환	정액감가상각 후 환급 또는 기종 교체
- 교환이 불가능한 경우	구입가 환급	정액감가상각 후 환급 또는 기종 교체
- 구입 하자에 대하여 3회까지 수리하였으나 고장이 재 발생한 경우	제품 교환	유상 수리
- 교환된 제품이 1개월 이내에 중요한 수리로 하는 필요한 고장이 발생한 경우	제품 교환	유상 수리

## ■ 유상 서비스

1. 제품 보증 기간 이내 제품 결함이 아닌 소비자 요청으로 서비스가 진행된다면 유상 처리가 되므로 아래 내용을 숙지하시기 바랍니다.

간단한 조치 또는 사용 설명서에 기재된 사항으로 쉽게 처리가 가능한 경우	1회 무상 처리, 2회 유상 처리
사용자 미숙으로 서비스를 요구하는 경우	1회 무상 처리, 2회 유상 처리

2. 소비자 과실로 인하여 제품이 손상된 경우

사용하는 주위 환경으로부터 발생하는 고장(먼지 또는 이물질 등으로 인한 기기 손상)	유상 처리
고객의 실수로 이물질 등이 제품으로 들어가 제품의 분해가 필요한 경우	유상 처리
취급 부주의로 인한 고장 및 파손으로 고객이 직접 분해하였을 때	유상 처리
제조사가 지정하는 수리 요원 이외의 사람이 제품의 장치를 분해 또는 변경하였을 경우	유상 처리

3. 천재지변 등으로 인하여 제품이 손상되었을 경우 (예: 풍수해, 화재, 가스, 지진, 낙뢰, 전쟁, 테러 등)

- 본 보증서는 재 발행 되지 않습니다.
- 본 보증서는 한국에서만 유효합니다.
- 제품 구입 시 반드시 내용을 기재하시기 바랍니다.
- 무상 보증을 받으실 때는 반드시 본 보증서를 제시하시기 바랍니다.

hanil

**hanil**